

Accotstick 84
单组分胶圈胶粘剂

Accotex

Accostick 84 胶圈胶粘剂



技术信息

关于标记和图标的说明

在本操作说明中，下列指示或标记和图标用于强调特别重要的信息：

- 工作和/或操作步骤以列表箭头标记。
按照所示顺序执行各个步骤。
- 列表标有破折号。



危险

该警示用于提醒存在迫在眉睫的危险，如不严格遵守指示，会不可避免地导致重伤或死亡。



警告

该警示用于提醒可能发生危险的情形，若不严格遵守指示，则可能导致重伤或死亡。



注意

该警示用于提醒可能发生危险的情形，如不严格遵守指示，则可能导致中度或轻度伤害。



注释

该警示用于提醒可能发生危险的情形，如不严格遵守指示，则可能导致财产损失。



信息

此提示用于指示一些有用的信息，以确保安全、适当的操作和使用。

法律说明/版权说明/地址

本手册必须分发给使用所述装置的人员。为避免设施使用不当，请保证手册可以随时查阅。

本手册内容可能更改

Rieter Components Germany GmbH 07.07.2023 版权所有

Accostick 84



Accostick 84是一种基于氰基丙烯酸盐的快速固化单组分胶粘剂，无味、不含溶剂。这种胶粘剂专用于粘合 Accotex胶圈，只要使用得当，能确保非常牢固粘合胶圈两端。

Accostick 84无需施加高压或高温就能快速固化成一道透明的粘合膜。粘合处具有耐温和出色的耐潮和耐化学性能。

使用说明

如遵守以下说明，Accostick 84可快速粘合Accotex下胶圈并保证粘合处耐久、有韧性。

1. 将Accotex下胶圈装入机器，确保箭头朝向运动方向。将两个切口表面上下地放到胶圈压套器内，将二者压住以防错位（图1）。



图1

2. 使用小号螺丝刀和回形针等较细的物件将上层切口表面挑起来（图2）。

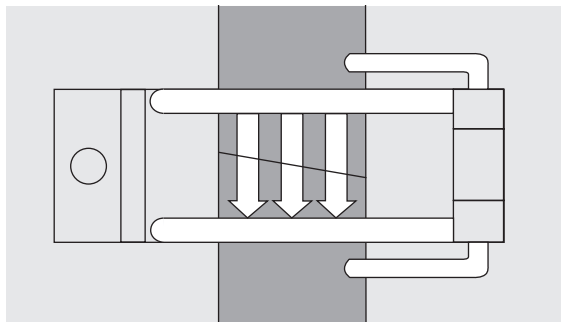

图2

3. 在被挑起的切口表面上沿中心线涂抹一道Accostick 84。不要将胶粘剂均开（图3）。

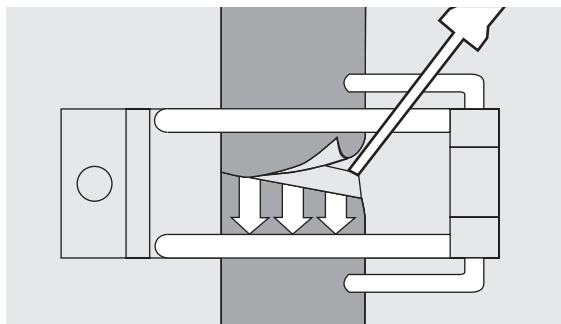

图3

4. 将切口表面挑起以让胶圈恢复至叠压状态（见图1），然后将压合器闭合。胶粘剂会立即固化。10秒后可将压合器打开，如需要，使用干净的抹布将多余的胶液擦净。如果胶圈被多涂的胶液粘到了底座上，不要将胶圈从底座上撕下。应使用薄刮刀或薄刀片将胶圈从底座上剥离下来。

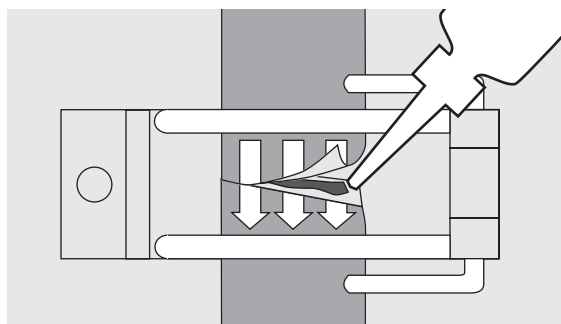

图4

初始粘合强度极高，胶圈轴可立即重新投入运行。由于胶粘剂的固化速度较快，所以涂抹胶粘剂后，所有操作都必须快速完成，不要拖延。通过遵循我们建议的步骤，可防止胶圈切口表面被手上的汗渍以及油脂玷污，进而有助于Accotex胶圈胶粘剂Accostick 84成功地发挥作用。

清洁工作设备

尚未固化的多余胶粘剂可用干净抹布擦除。尚未完全固化的胶粘剂可使用乙酸乙酯或丙酮擦除。完全固化的Accostick 84胶粘剂只能通过研磨或者砂纸研磨的方式机械去除。

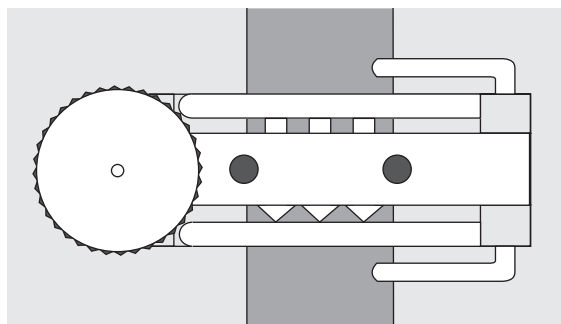

存放

- Accostick 84必须在干燥、阴凉处遮光存放
- Accostick 84可存放一年，此后可能变粘和变混浊。
- 使用之前，必须将Accostick 84解冻并调整至室温。
- 重复冷冻和解冻不会破坏胶粘剂的粘合能力
- 室温存放的质保期为6个月。



警告

Accostick 84的多年使用经验已表明该产品对健康无危害。氰基丙烯酸盐胶粘剂的典型气味可能会刺激黏膜。因此，建议在工作的房间内提供充足通风。在不利通风的工作条件下，建议在工作位置安装吸风装置。不过一般来说，纺纱车间通常通风良好。

若皮肤接触到Accostick 84，必须用洗手液、洗手膏和浮石清洁接触部位，并涂抹优质护肤霜。若在使用时Accostick 84溅入眼睛，泪水会立即导致飞溅物固化。此聚合过程会释放热量并轻微影响眼睛角膜，在几分钟内快速引起刺痛感。必须立即使用洗眼瓶冲洗眼睛。随后必须咨询眼科医生。根据现有经验，眼睛角膜会在几天内自行再生，不会影响视力。



Rieter Components Germany GmbH

Accotex

Branch Muenster

Gustav-Stresemann-Weg 1

48155 Muenster

Germany

T +49 251 60938 0

info@accotex.com

www.accotex.com

本资料及相关数据载体中的数据 and 图片于付印日期适用。Accotex保留根据需要随时对有关参数进行修改并恕不另行通知的权利。Accotex系统和Accotex创新产品均受到专利保护。

3474-v1 zh 2307